



RPM Converter



Produto desenvolvido para converter o sinal dos sistemas multi-bobinas em um sinal compatível para ser ligado em equipamentos que necessitam de sinal de RPM (Tacômetros, Controladores de combustível, Shift light, etc.).

Instalação:

Vermelho - 12 V

Preto - Negativo da bateria

Verde (1,2,3,4) - Ligar ao negativo (comando) de cada bobina.

Amarelo - Saída do sinal de RPM.

ATENÇÃO: TODOS OS FIOS VERDES QUE NÃO FOREM UTILIZADOS DEVERÃO SER LIGADOS AO 12V

Exemplo de ligação:

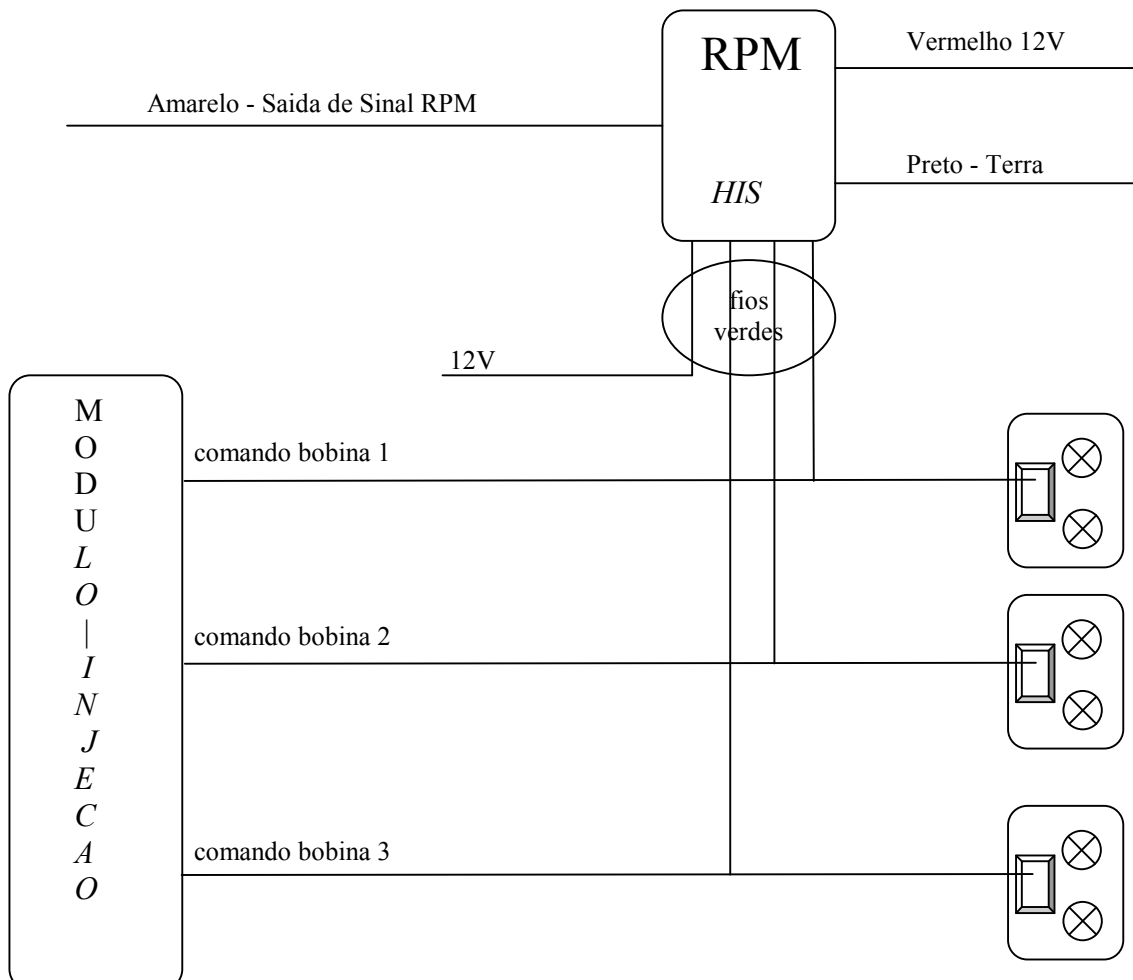

Na parte superior do produto existe um indicador do conversor em funcionamento (Com o motor ligado o LED deverá piscar na mesma frequência do motor)

Departamento Técnico:

(011) 32081531

his@his-power.com.br

www.his-power.com.br